



katalog produktów

2011

elementy wentylacyjne



profesjonalizm i komfort

O firmie

A.W. Klima to firma rodzinna dbająca o jakość i profesjonalizm kontaktów z klientami, kontrahentami i pracownikami. To wiarygodny płatnik i terminowy wykonawca.

Firma rozpoczęła działalność w 1981 roku. Już od początku swojego istnienia obok instalacji wod-kan, c.o. i gaz wykonywała też systemy wentylacji. Od 1996 roku problematyka obróbki powietrza, jego dystrybucja i regulacja stała się wiodąca. Działalność firmy została poszerzona również o projektowanie.

Siedziba firmy mieści się w Rumi, 1,5 km od granicy Gdyni, przy drodze krajowej nr 6.

A.W. Klima ma ugruntowaną pozycję na rynku i doświadczenie w branży wentylacji i klimatyzacji.

Wśród realizacji firmy są obiekty użyteczności publicznej, przemysłowe, handlowe, sportowe, rozrywkowe i mieszkalne.

W 2008 roku, w celu wzmocnienia pozycji na rynku, A.W. Klima zainwestowała w nowoczesne maszyny do obróbki blach cienkich, sterowane komputerowo. Większość elementów systemów wentylacyjnych, na potrzeby realizowanych robót, jest wykonywana we własnym zakresie.

Wychodząc na przeciw oczekiwaniom klientów, w 2009 roku A.W. Klima skatalogowała produkowane elementy wentylacyjne i wprowadziła je do sprzedaży.

Od tego momentu A.W. Klima to nie tylko nazwa firmy, to też marka produktu.



Spis treści

lp	nazwa	oznaczenie	strona
1	Przepustnica wielopłaszczyznowa o przekroju prostokątnym	AWPW	4
2	Przepustnica jednopłaszczyznowa o przekroju prostokątnym	AWPJ	5
3	Przepustnica jednopłaszczyznowa o przekroju kołowym	AWP	6
4	Króciec elastyczny o przekroju prostokątnym	AWKE	7
5	Kratka z siatką	AWKS	8
6	Kratka wentylacyjna nawiewna lub wyciągowa jednorzędowa	AWKSW	9
7	Kratka wentylacyjna z podwójnym rzędem kierownic	AWKSN	10
8	Tłumik akustyczny o przekroju kołowym	AWTO	11
9	Tłumik akustyczny prostokątny	AWTP	12
10	Kratka garażowa	AWKG	13
11	Kratka wentylacyjna do przewodów wentylacyjnych o przekroju kołowym	AWKWS	14
12	Czerpnia powietrza	AWGWC	15
13	Anemostat wywiewny kwadratowy	AWAWK	16
14	Nawiewnik wirowy kwadratowy 1	AWNWK1	17
15	Nawiewnik wirowy kwadratowy 2 - kierunkowy	AWNWK2	18
16	Nawiewnik wirowy okrągły	AWNWO1	19
17	Nawiewnik wirowy okrągły	AWNWO2	20
18	Nawiewnik perforowany kwadratowy	AWNPK	21
19	Nawiewnik perforowany okrągły	AWNPO	22
20	Przepustnice regulacyjne do kratki wentylacyjnych		23
21	Skrzynka rozprężna do nawiewników okrągłych	AWSRO	24
22	Skrzynka rozprężna do nawiewników kwadratowych	AWSRK	25
23	Czerpnia/ wyrzutnia ścienna prostokątna	AWCSP	26
24	Czerpnia/ wyrzutnia dachowa prostokątna	AWCDP	27
25	Wywiewnik dachowy okrągły	AWWDO	28
26	Wywiewnik dachowy cylindryczny	AWWDC	29
27	Podstawa dachowa typ A	AWPDA	30
28	Podstawa dachowa typ B	AWPDB	31
29	Taca ociekowa okrągła	AWTCO	32
30	Płaskie elementy systemu dystrybucji powietrza	AWTCO	33-35
31	Realizacje		36-38

Króciec elastyczny o przekroju prostokątnym

AWKE

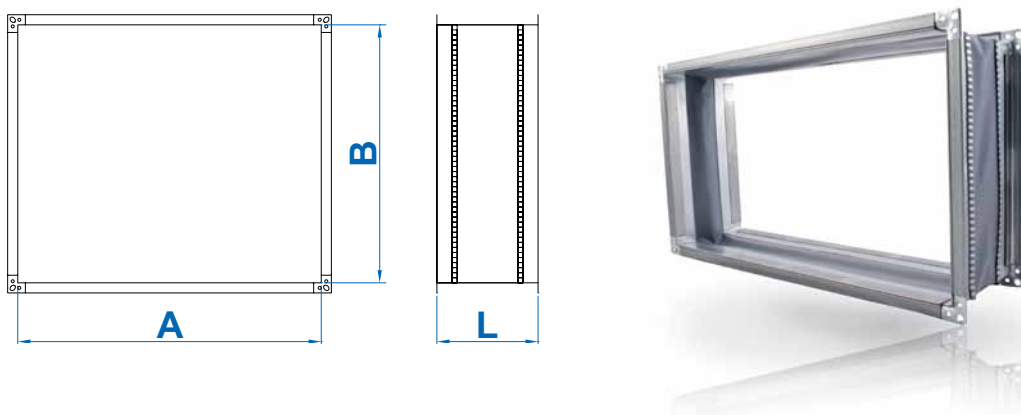

Króciec elastyczny zapobiega przenoszeniu się drgań z wentylatora na kanał wentylacyjny.

Eliminuje drobne błędy we wzajemnym położeniu łączonych elementów.

Króciec wykonany jest z taśmy elastycznej oraz ramek montażowych z profili kanałowych.

L=140 mm

Zakres produkcji:

A [mm] \ B [mm]	200	315	400	500	630	800	1000	1250
200	x	x	x	x	x	x	x	x
315	x	x	x	x	x	x	x	x
400	x	x	x	x	x	x	x	x
500	x	x	x	x	x	x	x	x
630	x	x	x	x	x	x	x	x
800	x	x	x	x	x	x	x	x
1000	x	x	x	x	x	x	x	x
1250	x	x	x	x	x	x	x	x

Oznaczenie produktów:

AWKE - 400x500

typ

Wymiar A x B

Przykład zamówienia:

AWKE-400x500

Króciec elastyczny o wymiarach 400 x 500

Kratka z siatką

AWKS

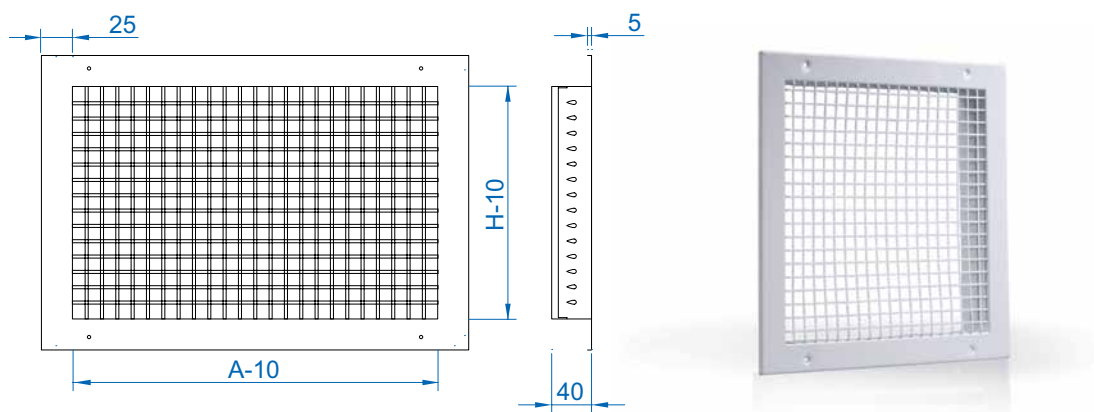

Kratka z siatką AWKS stosowana jest w instalacjach wentylacyjnych w celu zapewnienia przepływu powietrza, wyrównania różnicy ciśnień między pomieszczeniami. Montowana jest w kanałach wentylacyjnych lub w ścianach. Rama wykonana z blachy stalowej ocynkowanej, a wypełnienie z siatki perforowanej o oczkach 10x10 mm i odstępem między nimi 2 mm. Wykonujemy też inne wzory perforacji na życzenie klienta.

Malowana proszkowo na kolor biały RAL9003. Możliwy wybór innego koloru z palety RAL.

Zakres produkcji:

A [mm]	80	100	125	160	200	315	400	500	630	800	1000
H [mm]											
80	x	x	x	x	x	x	x	x	x	x	x
100	x	x	x	x	x	x	x	x	x	x	x
125	x	x	x	x	x	x	x	x	x	x	x
160	x	x	x	x	x	x	x	x	x	x	x
200	x	x	x	x	x	x	x	x	x	x	x
315	x	x	x	x	x	x	x	x	x	x	x
400	x	x	x	x	x	x	x	x	x	x	x
500	x	x	x	x	x	x	x	x	x	x	x
630	x	x	x	x	x	x	x	x	x	x	x

Oznaczenie produktów:

AWKS - 400x200 - RAL 9003

typ

wymiar A x H
kanału (otworu
w ścianie)

numer koloru

Przykład zamówienia:

AWKS-400x200-RAL9003

Kratka z siatką pasująca do otworu o wymiarach 400x200 mm, malowana proszkowo na kolor 9003 z palety RAL (biały).

Kratka wentylacyjna nawiewna lub wyciągowa jednorzędowa

AWKSW

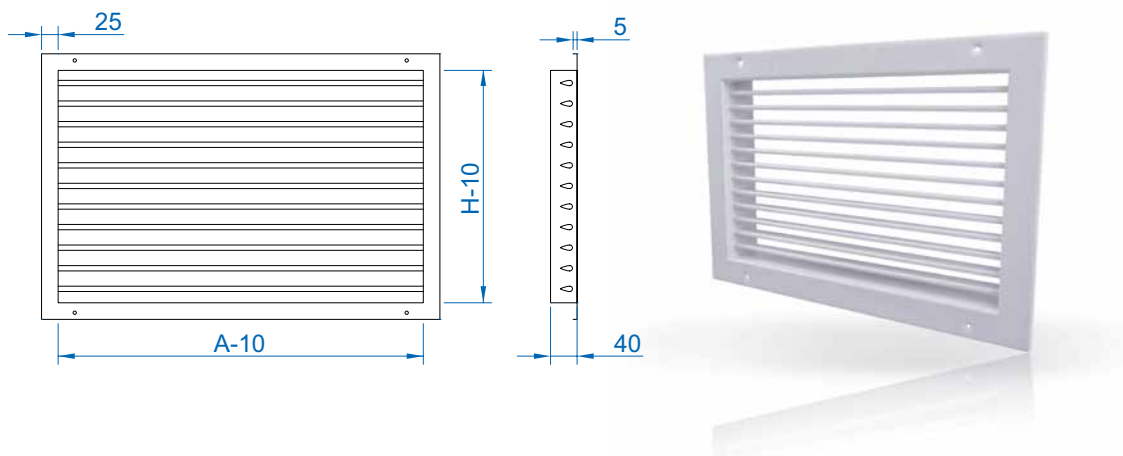

Kratka wentylacyjna nawiewna i wyciągowa z pojedynczym rzędem kierownic poziomych, ustawianych indywidualnie. Montowana jest na przewodach wentylacyjnych lub w ścianie.

Wykonana z blachy stalowej ocynkowanej. Na zamówienie malowana proszkowo na dowolny kolor z palety RAL.

Zakres produkcji:

A [mm] \ H [mm]	80	100	125	160	200	315	400	500	630	800	1000	1250
80	x	x	x	x	x	x	x	x	x	x	x	x
100	x	x	x	x	x	x	x	x	x	x	x	x
125	x	x	x	x	x	x	x	x	x	x	x	x
160	x	x	x	x	x	x	x	x	x	x	x	x
200	x	x	x	x	x	x	x	x	x	x	x	x
315	x	x	x	x	x	x	x	x	x	x	x	x
400	x	x	x	x	x	x	x	x	x	x	x	x
500	x	x	x	x	x	x	x	x	x	x	x	x
630	x	x	x	x	x	x	x	x	x	x	x	x

Oznaczenie produktów:

AWKSW - 400x315 - RAL 9003

typ

wymiar A x H
kanału (otworu
w ścianie)

numer koloru

Przykład zamówienia:

AWKSW-400x315

Kratka wentylacyjna wyciągowa lub nawiewna o przekroju prostokątnym, pasująca do otworu, kanału o wymiarach: szerokość A=400 mm, wysokość H=315 mm, bez malowania

Kratka wentylacyjna nawiewna z podwójnym rzędem kierownic

AWKSN

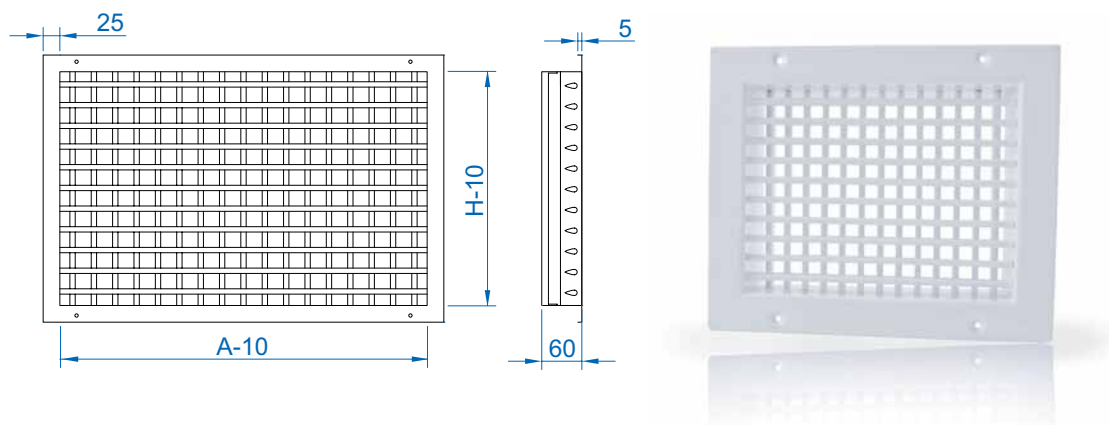

Kratka wentylacyjna nawiewna z podwójnym rzędem kierownic, ustawianych indywidualnie. Montowana jest na przewodach wentylacyjnych lub w ścianie.

Wykonana z blachy stalowej ocynkowanej. Na zamówienie malowana proszkowo na dowolny kolor z palety RAL.

Zakres produkcji:

A [mm] \ H [mm]	80	100	125	160	200	315	400	500	630	800	1000	1250
80	x	x	x	x	x	x	x	x	x	x	x	x
100	x	x	x	x	x	x	x	x	x	x	x	x
125	x	x	x	x	x	x	x	x	x	x	x	x
160	x	x	x	x	x	x	x	x	x	x	x	x
200	x	x	x	x	x	x	x	x	x	x	x	x
315	x	x	x	x	x	x	x	x	x	x	x	x
400	x	x	x	x	x	x	x	x	x	x	x	x
500	x	x	x	x	x	x	x	x	x	x	x	x
630	x	x	x	x	x	x	x	x	x	x	x	x

Oznaczenie produktów:

AWKSN - 400x315 - RAL 9003

typ

wymiar A x H
kanału (otworu
w ścianie)

numer koloru

Przykład zamówienia:

AWKSN-400x315

Kratka wentylacyjna nawiewna o przekroju prostokątnym, pasująca do otworu, kanału o wymiarach: szerokość A=400 mm, wysokość H=315 mm, bez malowania

Tłumik akustyczny o przekroju kołowym

AWTO

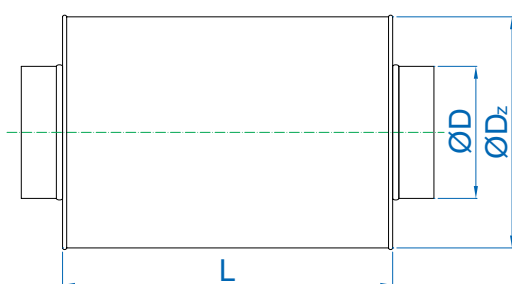

Tłumik akustyczny służy do tłumienia hałasu w kanałach wentylacyjnych i klimatyzacyjnych o przekroju kołowym.

Tłumik wykonany z blachy stalowej ocynkowanej w kształcie kanału kołowego wypełnionego wkładem dźwiękochłonnym.

Zakres produkcji:

ØD [mm]	100	125	160	200	250	315	400	500	630
ØD_z [mm]	200	225	260	300	350	415	500	600	730

Standardowe długości L: 500, 1000 mm.

Oznaczenie produktów:

AWTO - 125 - 500

typ średnica długość L
 ØD

Przykład zamówienia:

AWTO-125-500

Tłumik akustyczny o przekroju kołowym, średnica ØD=125 mm, długość L=500 mm

Tłumik akustyczny prostokątny

AWTP

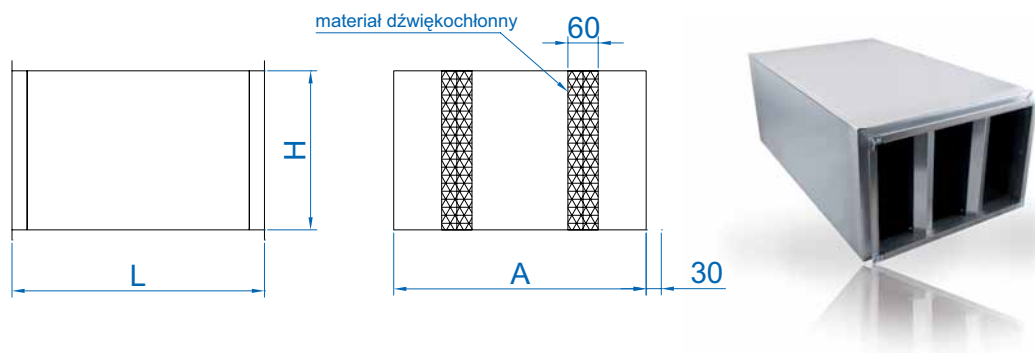

Tłumik akustyczny służy do tłumienia hałasu w kanałach wentylacyjnych i klimatyzacyjnych o przekroju prostokątnym.

Tłumik wykonany jest z blachy stalowej ocynkowanej w kształcie kanału prostokątnego. Wewnątrz obudowy zamocowane są wkłady tłumiące. Liczba wkładów zależy od szerokości A tłumika. Wypełnione są one materiałem dźwiękochłonnym, niepalnym.

Zakres produkcji:

H [mm]	A [mm]							
	200	315	400	500	630	800	1000	1250
	ilość kulis							
160								
200								
250								
315								
400	1			2		3		4
500								
630								
800								
1000								
1250								

Standardowe długości L: 500, 1000 mm.

Oznaczenie produktów:

AWTP – **325x250** – **500**
 typ Wymiar A x H długość L

Przykład zamówienia:

AWTP-315x250-500

Tłumik akustyczny o przekroju prostokątnym, szerokość A=315 mm, wysokość H=250 mm, długość L=500 mm

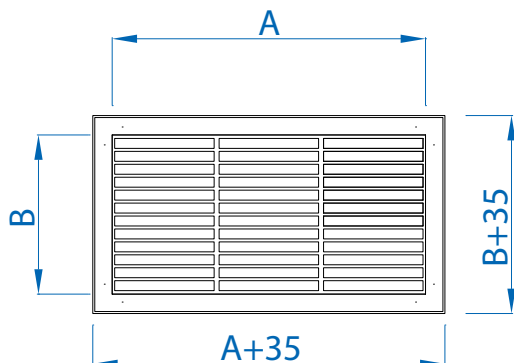
AWKG

Kratka garażowa wyciągowa przeznaczona jest głównie do pomieszczeń technicznych. Kratka wykonana jest z blachy stalowej ocynkowanej, bez możliwości regulacji kierunku strumienia powietrza. Można zamówić kratkę z przepustnicą.

Zakres produkcji:

A [mm]	80	100	125	160	200	315	400	500	630	800	1000	1250
H [mm]												
80	x	x	x	x	x	x	x	x	x	x	x	x
100	x	x	x	x	x	x	x	x	x	x	x	x
125	x	x	x	x	x	x	x	x	x	x	x	x
160	x	x	x	x	x	x	x	x	x	x	x	x
200	x	x	x	x	x	x	x	x	x	x	x	x
315	x	x	x	x	x	x	x	x	x	x	x	x
400	x	x	x	x	x	x	x	x	x	x	x	x
500	x	x	x	x	x	x	x	x	x	x	x	x
630	x	x	x	x	x	x	x	x	x	x	x	x

Oznaczenie produktów:
AWKG - 400 x 315 - p

typ

 wymiar A x H
 kanału (otworu
 w ścianie)

 opcja
 - przepustnica

Przykład zamówienia:
AWKG-400x315-p

Kratka garażowa, pasująca do otworu, kanału o wymiarach: szerokość A=400 mm, wysokość H=315 mm, posiadająca przepustnicę

Kratka wentylacyjna do przewodów wentylacyjnych o przekroju kołowym

**AWKWS
/ AWKNS**

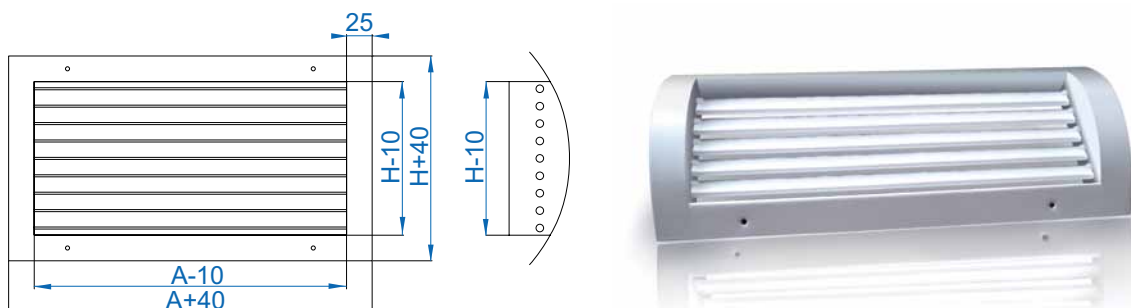

Kratki wentylacyjne nawiewne (AWKNS) z podwójnym rzędem kierownic lub wyciągowe (AWKWS) z poziomymi lub pionowymi lamelkami ustawianymi indywidualnie.

Wykonane z blachy stalowej ocynkowanej, malowanej proszkowo na dowolny kolor z palety RAL.

Zakres produkcji:

ØD (mm):	160	200	315	400	500	630	800					
A [mm]	80	100	125	160	200	315	400	500	630	800	1000	1250
H [mm]												
80	x	x	x	x	x	x	x	x	x	x	x	x
100	x	x	x	x	x	x	x	x	x	x	x	x
125	x	x	x	x	x	x	x	x	x	x	x	x
160	x	x	x	x	x	x	x	x	x	x	x	x
200	x	x	x	x	x	x	x	x	x	x	x	x
315	x	x	x	x	x	x	x	x	x	x	x	x
400	x	x	x	x	x	x	x	x	x	x	x	x
500	x	x	x	x	x	x	x	x	x	x	x	x
630	x	x	x	x	x	x	x	x	x	x	x	x

Oznaczenie produktów:

AWKWS - 400 / 200x125 - RAL9003
 typ ØD przekrój rury Spiro wymiar otworu nr koloru

Przykład zamówienia:

AWKWS-200/800x120-RAL9003

Kratka wentylacyjna wywiewna na rurę spiro o przekroju 200 mm, pasująca do otworu o wymiarach 800 x 120 mm, kolor kratki biały.

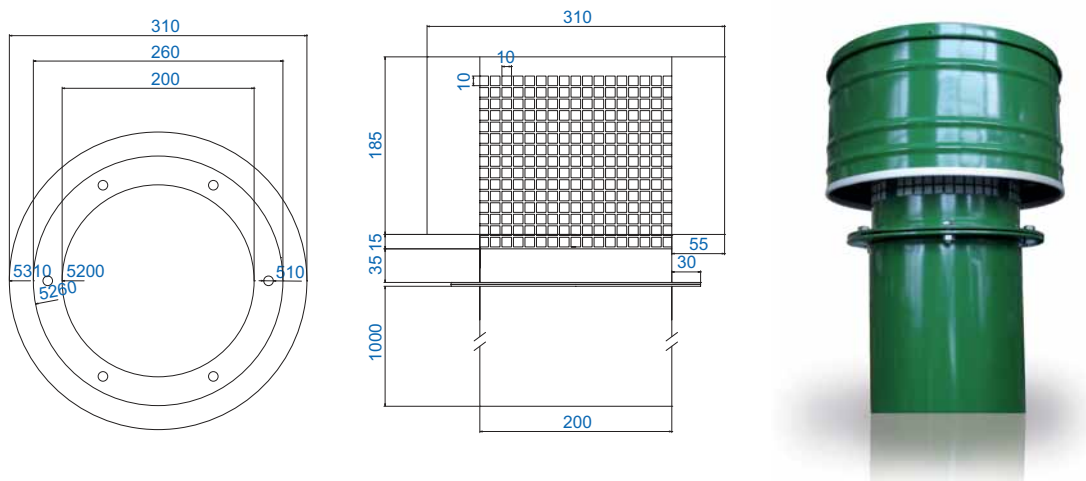
AWGWC

Terenowa czerpnia powietrza służy do nawiewu powietrza w instalacjach wentylacji mechanicznej.

Wykonana jest z blachy stalowej ocynkowanej. Malowana proszkowo na dowolny kolor z palety RAL. Posiada łatwo dostępny filtr – w standardzie włóknina filtracyjna klasy EU4.

Zakres produkcji:
średnica korpusu (mm):

160

200

250

315

400

500

Oznaczenie produktów:
AWGWC - 200

typ

średnica korpusu

Przykład zamówienia:
AWGWC-200-RAL6029

Czerpnia terenowa o średnicy korpusu 200 mm i kolorze RAL6029 (zielonym).

Anemostat wywiewny kwadratowy

AWAWK

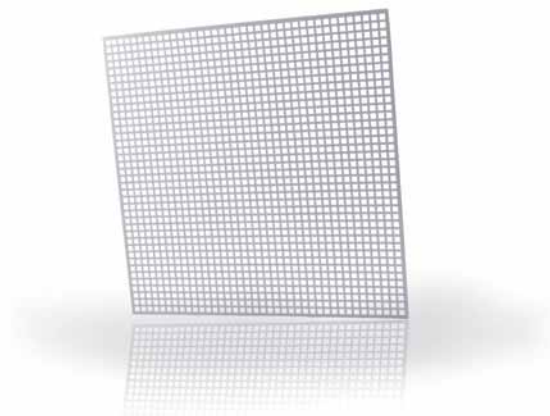
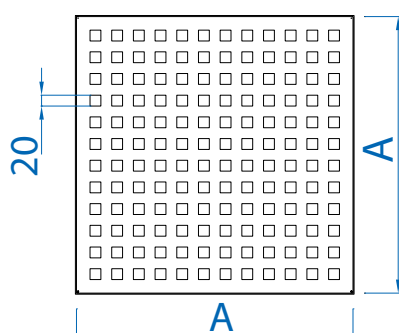

Anemostat wywiewny kwadratowy montowany jest na kanałach wentylacyjnych prostokątnych, w skrynkach rozprężnych oraz w sufitach podwieszanych.

Wykonany jest z blachy stalowej ocynkowanej. Nie ma możliwości regulacji kierunku strumienia powietrza. W standardzie pomalowany proszkowo na kolor biały. Na zamówienie malowany na dowolny kolor z palety RAL.

Zakres produkcji:

A [mm]		
395	495	595
x	x	x

Realizujemy inne wymiary wg projektu klienta.

Oznaczenie produktów:

AWAWK - 395 - RAL9003

typ wymiar A numer koloru

Przykład zamówienia:

AWAWK-395-RAL9003

Anemostat wywiewny kwadratowy, o wymiarze A=395 mm, malowany proszkowo na kolor nr 9003 z palety RAL

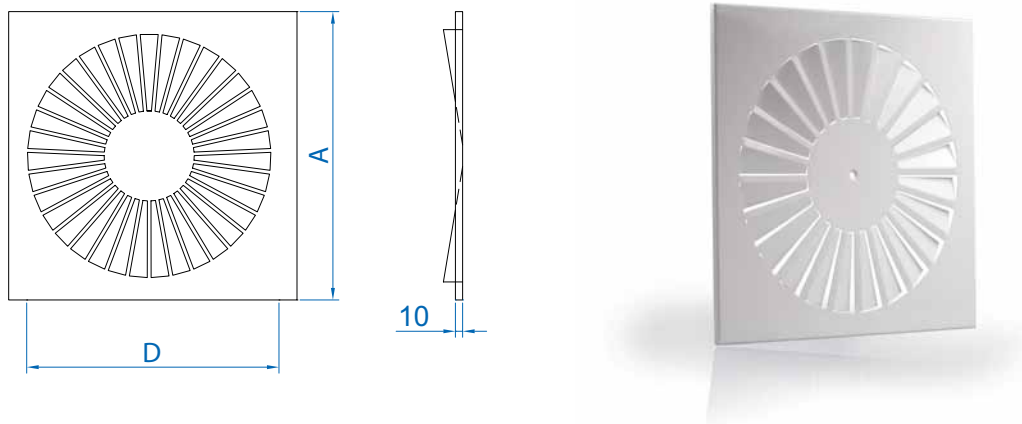
AWNWK1

Nawiewnik wirowy kwadratowy typu: AWNWK1 montowany jest na kanałach wentylacyjnych prostokątnych, w sufitach podwieszanych, w skrzynkach rozprężnych. Wyptywający w sposób wirowy strumień powietrza pozwala szybciej wyrównać temperaturę w pomieszczeniu i pozbawia wentylację ciągów powietrza.

Nawiewnik wykonany jest z blachy stalowej ocynkowanej. W standardzie malowany jest proszkowo na kolor biały, na zamówienie – na dowolny kolor z palety RAL.

Zakres produkcji:

A [mm]	395	495	595
ØD [mm]	300	400	500

Realizujemy inne wymiary wg projektu klienta.

Oznaczenie produktów:

AWNWK1 - 395 - RAL9003

typ wymiar A numer koloru

Przykład zamówienia:
AWNWK1-395-RAL9003

Nawiewnik wirowy o wymiarze A=395 mm, malowany proszkowo na kolor RAL9003

Nawiewnik wirowy kwadratowy 2 - kierunkowy

AWNWK2

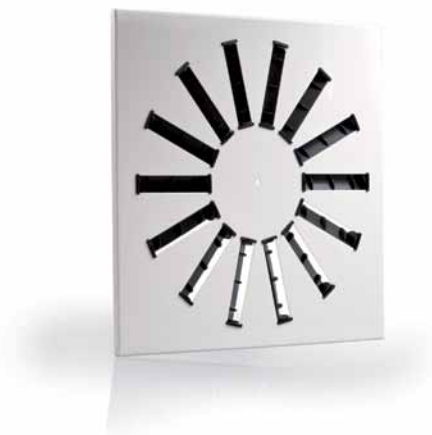
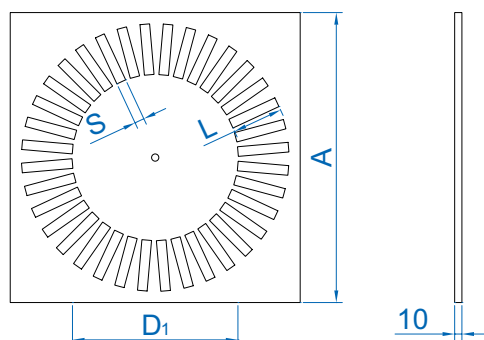

Nawiewnik wirowy kwadratowy typu: AWNWK2 montowany jest na kanałach wentylacyjnych i prostokątnych, w sufitach podwieszanych, w skrzynkach rozprężnych. Wypływający strumień powietrza w sposób wirowy pozwala szybciej wyrównać temperaturę w pomieszczeniu. Kierownice montowane na wycięciach nawiewnika pozwalają na dowolne kierowanie strumienia powietrza nawiewanego.

Nawiewnik wykonany z blachy stalowej ocynkowanej malowany proszkowo w standardzie na kolor biały, a na zamówienie – na dowolny kolor z palety RAL.

Kierownice wykonane są z tworzywa sztucznego.

Zakres produkcji:

A [mm]	395	495	595
Liczba szczelin	12	24	36
D ₁ [mm]	140	240	340

Realizujemy inne wymiary wg projektu klienta.

Oznaczenie produktów:

AWNWK2 - 395 - RAL9003

typ wymiar A numer koloru

Przykład zamówienia:

AWNWK2-395-RAL9003

Nawiewnik wirowy kierunkowy o wymiarze A=395 mm, malowany proszkowo na kolor RAL9003

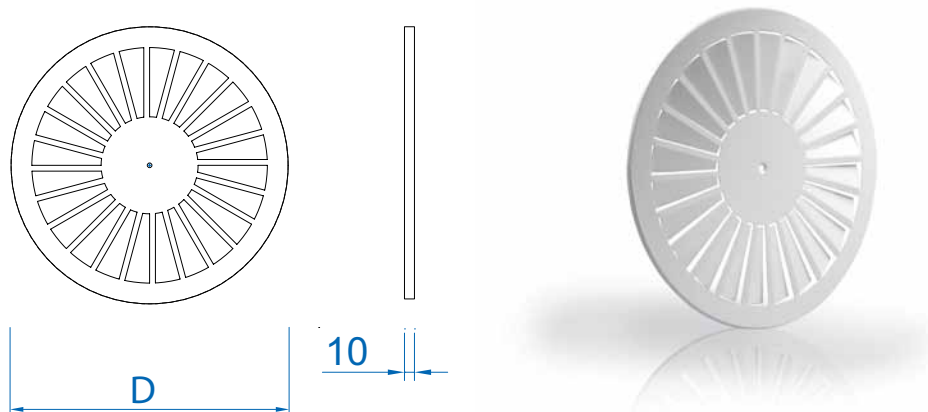
AWNWO1

Nawiewnik wirowy okrągły typu AWNWO1 montowany jest na kanałach wentylacyjnych oraz w skrzynkach rozprężnych. Wyptywający w sposób wirowy strumień powietrza pozwala szybciej wyrównać temperaturę w pomieszczeniu i pozbawia wentylację ciągów powietrza.

Nawiewnik wykonany jest z blachy stalowej ocynkowanej i malowany proszkowo na kolor biały RAL9003. Możliwy wybór innego koloru z palety RAL.

Zakres produkcji:

ØD [mm]	300	400	500	600

Realizujemy inne wymiary wg projektu klienta.

Oznaczenie produktów:

AWNWO1 - 400 - RAL9003

typ średnica ØD numer koloru

Przykład zamówienia:
AWNWO1-400-RAL9003

Nawiewnik wirowy okrągły o średnicy 400 mm, pomalowany na kolor nr 9003 z palety RAL

Nawiewnik wirowy okrągły

AWNWO2

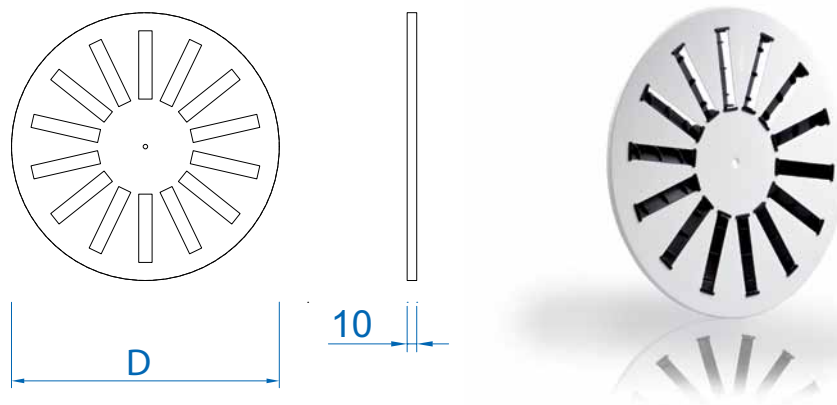

Nawiewnik wirowy okrągły typu AWNWO2 z ruchomymi kierownicami montowany jest na kanałach wentylacyjnych oraz w skrzynkach rozprężnych. Wyptywający w sposób wirowy strumień powietrza pozwala szybciej wyrównać temperaturę w pomieszczeniu i pozbawia wentylację ciągów powietrza. Ruchome lamelle pozwalają na dowolne kierowanie strumienia powietrza nawiewanego.

Nawiewnik wykonany jest z blachy stalowej ocynkowanej i malowany proszkowo na kolor biały RAL9003. Możliwy wybór innego koloru z palety RAL. Kierownice wykonane są z tworzywa sztucznego.

Zakres produkcji:

ØD [mm]	300	400	500	600
Liczba szczelin	8	14	24	36

Realizujemy inne wymiary wg projektu klienta.

Oznaczenie produktów:

AWNWO2 - 400 - RAL9003

typ średnica ØD numer koloru

Przykład zamówienia:

AWNWO2-400-RAL9003

Nawiewnik wirowy okrągły z plastikowymi kierownicami o średnicy 400 mm, pomalowany na kolor nr 9003 z palety RAL

Nawiewnik perforowany kwadratowy

AWNPK

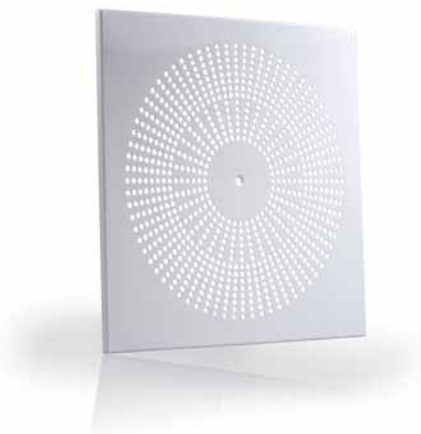
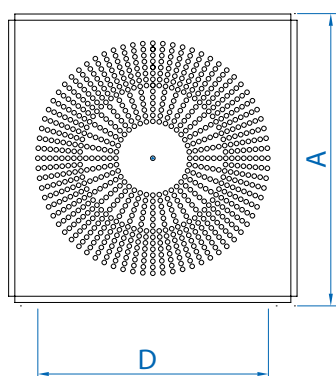

Produkt przeznaczony do montażu w suficie. Stosowany też ze skrzynką rozprężną AWSRK. Nawiewnik może spełniać funkcję wywiewnika.

Specjalnie zaprojektowana perforacja powoduje mniejszy poziom hałasu oraz zawirowania powietrza, nawiew bez przeciągu.

Wykonany z blachy stalowej ocynkowanej. Malowany proszkowo na kolor biały RAL9003. Może być malowany na dowolny kolor z palety RAL.

Zakres produkcji:

A [mm]	295	395	495	595
--------	-----	-----	-----	-----

Realizujemy inne wymiary wg projektu klienta.

Oznaczenie produktów:

AWNPK - 395 - RAL9003

typ wymiar A numer koloru

Przykład zamówienia:

AWNPK-595-RAL9003

Nawiewnik perforowany kwadratowy o boku 595 mm, malowany na kolor RAL9003 (biały)

Nawiewnik perforowany okrągły

AWNPO

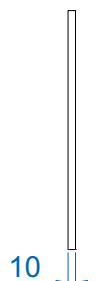
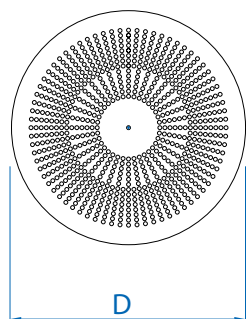

Produkt przeznaczony do montażu w suficie. Stosowany też ze skrzynką rozprężną AWSRO. Nawiewnik może spełniać funkcję wywiewnika.

Specjalnie zaprojektowana perforacja powoduje mniejszy poziom hałasu oraz zawirowania powietrza, nawiew bez przeciągu.

Wykonany z blachy stalowej ocynkowanej. Malowany proszkowo na kolor biały RAL9003. Może być malowany na dowolny kolor z palety RAL.

Zakres produkcji:

ØD [mm]	300	400	500	600
---------	-----	-----	-----	-----

Realizujemy inne wymiary wg projektu klienta.

Oznaczenie produktów:

AWNPO - 400 - RAL9003

typ średnica ØD numer koloru

Przykład zamówienia:

AWNPO-400-RAL9003

Nawiewnik perforowany okrągły o średnicy 400 mm, malowany na kolor RAL9003 (biały)

Przepustnice regulacyjne do kratki wentylacyjnych



Przepustnica przeciwbieżna P

Element regulacyjny natężenia przepływu powietrza przez kratki wentylacyjne. Obudowa i kierownice wykonane z blachy stalowej ocynkowanej. Mechanizm obrotowy za pomocą małych kół zębatach z tworzywa sztucznego.



Przepustnica szczelinowa PS

Element wykonany z blachy stalowej ocynkowanej, składający się z 2 perforowanych części tworzących regulacyjne szczeliny. Najczęściej stosowana w kratkach na przewody o przekroju kołowym i w przypadkach, gdzie nie ma wystarczającej przestrzeni na przepustnicę typu P.



Przepustnica uchylna U

Element regulacyjny stosowany szczególnie w kratkach wentylacyjnych do przewodów o przekroju kołowym. Wykonana z blachy stalowej ocynkowanej. Regulacja następuje poprzez ustawienie konta odchylenia przepustnicy.

Skrzynka rozprężna do nawiewników kwadratowych

AWSRK

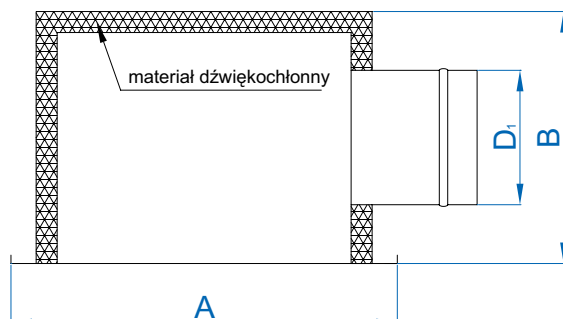

Skrzynka rozprężna do nawiewników kwadratowych powoduje, że powietrze rozkłada się równomiernie na całym nawiewniku. Skrzynka rozprężna może być wyposażona w izolację akustyczną oraz przepustnicę regulującą przepływ powietrza.

Skrzynka wykonana z blachy stalowej ocynkowanej ze wspornikiem mocowania centralnego.

Zakres produkcji:

A [mm]	395	395	495	495	595	595
ØD ₁ [mm]	157	197	197	247	247	312

Realizujemy inne wymiary wg projektu klienta.

Oznaczenie produktów:

AWSRK - **500** x **247** + **I** + **P**
 typ wymiar A wymiar D1 opcjonalnie opcjonalnie
 izolacja przepustnica

Przykład zamówienia:

AWSRK-495x247+I+P

Skrzynka rozprężna do nawiewnika kwadratowego o boku A= 495 mm, średnica wlotu ØD₁ = 247 mm (do rury 250 mm), z izolacją akustyczną i przepustnicą

Czerpnia i wyrzutnia ścienna prostokątna

AWCSP

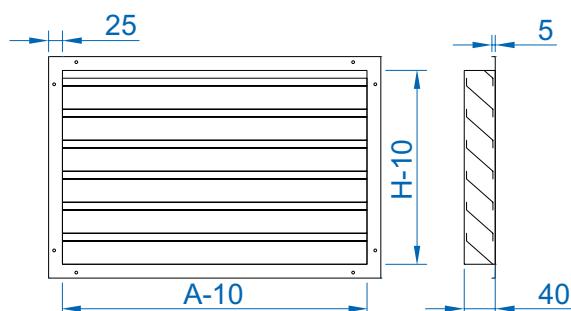

Czerpnia ścienna prostokątna służy do nawiewu lub wywiewu powietrza w instalacjach wentylacyjnych.

Czerpnia wykonana jest z blachy stalowej ocynkowanej. Wyposażona jest w żaluzje stałe zabezpieczające otwór czepny przed opadami atmosferycznymi oraz siatkę ocynkowaną chroniącą przed owadami, zwierzętami i zanieczyszczeniami większych rozmiarów.

Zakres produkcji:

A [mm] \ H [mm]	315	400	500	630	800	1000	1250	1400	1600	1800
315	x	x	x	x	x	x	x	x	x	x
400	x	x	x	x	x	x	x	x	x	x
500	x	x	x	x	x	x	x	x	x	x
630	x	x	x	x	x	x	x	x	x	x
800	x	x	x	x	x	x	x	x	x	x
1000	x	x	x	x	x	x	x	x	x	x
1250	x	x	x	x	x	x	x	x	x	x
1400	x	x	x	x	x	x	x	x	x	x
1600	x	x	x	x	x	x	x	x	x	x
1800	x	x	x	x	x	x	x	x	x	x

Oznaczenie produktów:

AWCSP - 500x315 - RAL9003

typ

wymiar A x H

numer koloru

Przykład zamówienia:

AWCSP-500x315

Czerpnia/ wyrzutnia ścienna o przekroju prostokątnym i wymiarach A=500 mm, H=315 mm, ocynkowana

Czerpnia / wyrzutnia dachowa prostokątna

AWCDP

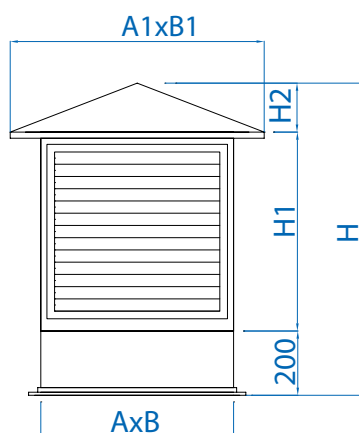

Czerpnia dachowa prostokątna służy do nawiewu lub wywiewu powietrza w instalacjach wentylacyjnych. Usytuowana jest na dachu budynku, na końcu kanału wentylacyjnego.

Czerpnia wykonana jest z blachy stalowej ocynkowanej i wyposażona w siatkę zabezpieczającą. Podstawa czerpni posiada ramkę z profili kanałowych. H=500 mm

Zakres produkcji:

A [mm] \ B [mm]	200	250	315	400	500	630	800
200	x	x	x	x	x	x	x
250	x	x	x	x	x	x	x
315	x	x	x	x	x	x	x
400	x	x	x	x	x	x	x
500	x	x	x	x	x	x	x
630	x	x	x	x	x	x	x
800	x	x	x	x	x	x	x

Oznaczenie produktów:

AWCDP - 200 x 400

typ

wymiar A x B

Przykład zamówienia:

AWCDP-200x400

Czerpnia dachowa o wymiarach podstawy 200 x 400

Wywietrzak dachowy okrągły

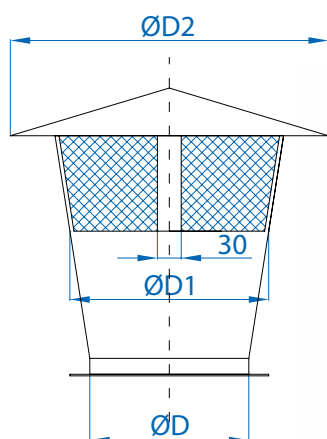

AWWDO



Wywietrzak dachowy okrągły służy do czerpania powietrza w instalacjach wentylacyjnych. Umieszczony jest na dachu budynku na końcu kanałów czerpnych o przekroju kołowym. Wywietrzak wykonany jest z blachy stalowej ocynkowanej i wyposażony w siatkę zabezpieczającą.

Zakres produkcji:

D [mm]	160	200	250	315	400	500	630	800
H [mm]	260	340	425	535	680	850	1070	1360

Oznaczenie produktów:

AWWDO - 315

typ

średnica ØD

Przykład zamówienia:

AWWDO- 315

Wywietrzak dachowy o przekroju kołowym i średnicy podstawy D=315 mm.

Wywietrzak dachowy cylindryczny

AWWDC

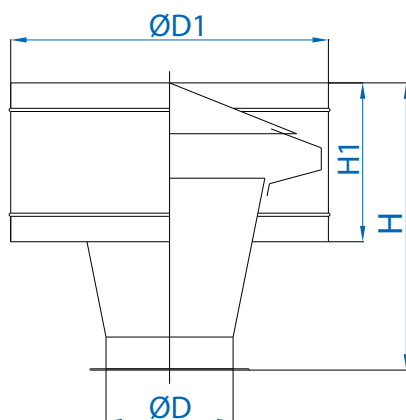

Wywietrzak dachowy cylindryczny służy do wywiewu powietrza w instalacjach wentylacyjnych, umieszczony jest na dachu budynku na końcu kanałów wywiewnych o przekroju kołowym.

Wywietrzak wykonany jest z blachy stalowej ocynkowanej. Stanowi też dobrą ochronę przeciwko wniknięciu do kanału wód opadowych.

Zakres produkcji:

ØD [mm]	160	200	250	315	400	500	630	800
H [mm]	260	340	425	535	680	850	1070	1360

Oznaczenie produktów:

AWWDC - 500

typ średnica ØD

Przykład zamówienia:

AWWDC- 500

Wywietrzak dachowy cylindryczny, średnica podstawy ØD=500 mm.

Podstawa dachowa – typ A

AWPDA

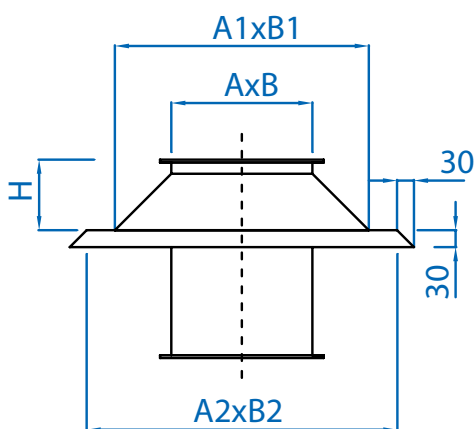

Podstawa dachowa typu A stanowi element nośny czerpni i wyrzutni dachowych o przekroju prostokątnym w kanałach wentylacji mechanicznej i grawitacyjnej.

Podstawa dachowa wykonana jest z blachy stalowej ocynkowanej.

Zakres produkcji:

Wielkości AxB	Wymiary				
	A1	B1	A2	B2	H
250x250	450	450	550	550	145
250x400	450	600	550	700	145
250x630	450	830	550	930	145
400x400	600	600	700	700	170
400x630	600	830	700	930	170
630x630	830	830	930	930	220

Oznaczenie produktów:

AWPDA - 500 x 400

typ

wymiar A x B

Przykład zamówienia:

AWPDA- 500x400

Podstawa dachowa typu A, do czerpni, wyrzutni o przekroju prostokątnym o wymiarach podstawy A=500 mm, B=400 mm

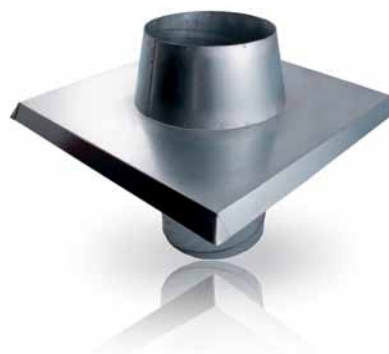
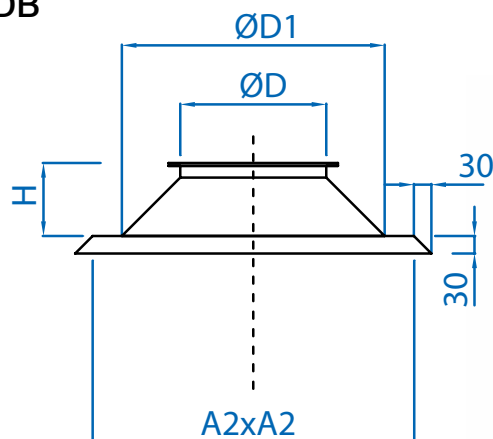
AWPDB

Podstawa dachowa typu B stanowi element nośny czepni i wyrzutni dachowych o przekroju kołowym w kanałach wentylacji mechanicznej i grawitacyjnej.

Podstawa dachowa wykonana jest z blachy stalowej ocynkowanej. Możliwe jest zamówienie jednego z trzech typów podstawy B/I , B/II (z odcinkiem kanału), B/III (z odcinkiem kanału i przepustnicą).

Zakres produkcji:

ØD [mm]	Wymiary	
	ØD1 [mm]	H [mm]
160	460	105
200	500	115
250	550	125
315	615	145
400	700	165
500	800	190
630	930	225
800	1100	265

Oznaczenie produktów:
AWPDB/II - 315

typ

średnica ØD

Przykład zamówienia:
AWPDB/II- 315

Podstawa dachowa typu B/II z odcinkiem kanału, do czepni, wyrzutni o przekroju kołowym o średnicy ØD = 315 mm.

Taca ociekowa okrągła

AWTCO

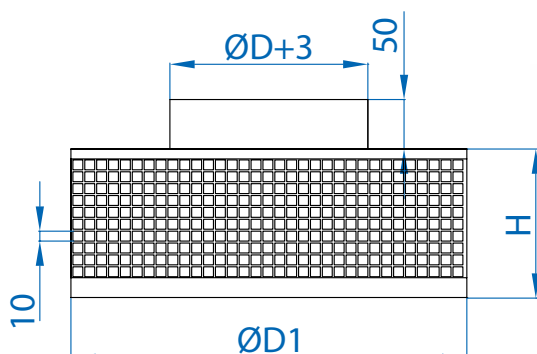

Taca ociekowa jest stosowana z podstawami dachowymi B/II i B/III w celu zebrania skroplin przedostających się przez wywietrzak dachowy lub wentylator dachowy. Dzięki specjalnej siatce w powierzchni bocznej tacy, skropliny wyparowują.

Taca wykonana jest z blachy stalowej ocynkowanej, pomalowanej standardowo na kolor biały lub opcjonalnie na dowolny kolor z palety RAL.

Zakres produkcji:

Ø D [mm]	D1 [mm]	H [mm]
160	260	80
200	300	80
250	350	80
315	415	80
400	500	100
500	600	100
630	730	100
800	900	100

Oznaczenie produktów:

AWTCO - 250

typ

średnica ØD

Przykład zamówienia:

AWTCO-250

Taca ociekowa okrągła przystosowana do połączenia z rurą o średnicy ØD = 250 mm, biała

Płaskie elementy systemu dystrybucji powietrza.

AWKP AWZP AWKL 45° AWKL 90°

Przeznaczone w szczególności do budynków mieszkalnych i biur. Są lekkie i łatwe w montażu. Rozwiązują problem wentylacji i klimatyzacji w miejscach ciasnych i trudnodostępnych. Często prowadzone są pod podłogą, w przegrodach budowlanych, pod sufitem.

Wykonane z blachy stalowej ocynkowanej. Dostępne 2 przekroje 150 x 50 mm oraz 200 x 90 mm.

Kanał płaski

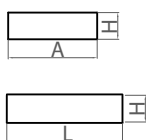

Oznaczenie produktów:

AWKP – 150x50/1000

typ Wymiar A x H / długość L

W ofercie kanały płaskie o długości 500 mm i 1000 mm.

Złączka wewnętrzna

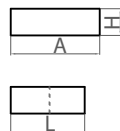

Oznaczenie produktów:

AWZP – 150x50

typ Wymiar A x H

Kolano 90°

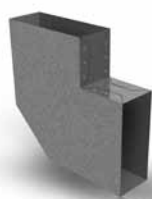
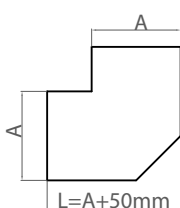

Oznaczenie produktów:

AWKL – 150x50/90

typ Wymiar A x H 90°

Kolano 45°

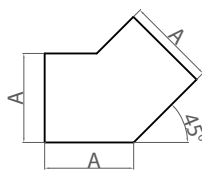

Oznaczenie produktów:

AWKL – 150x50/45

typ Wymiar A x H 45°

Przykład zamówienia:

AWKL – 150x50/90

Kolano 90° o przekroju 150x50 mm

Płaskie elementy systemu dystrybucji powietrza.

AWTR 45° AWTR 90° AWTR 120° AWCZ

Skatalogowane są typowe kształty i przekroje. A.W. Klima wytwarza też indywidualne rozwiązania, zgodnie z warunkami panującymi na budowie i oczekiwaniami klienta.

Trójkąt 45°

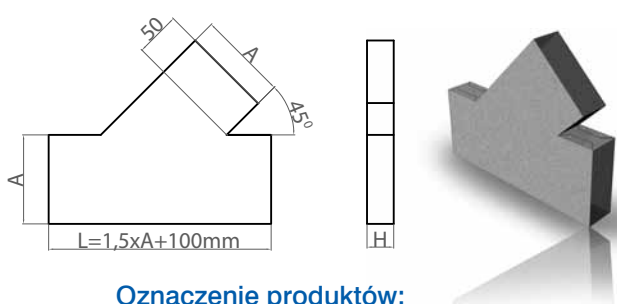

Oznaczenie produktów:

AWTR – 150x50/45

typ Wymiar A x H 45°

Trójkąt 90°

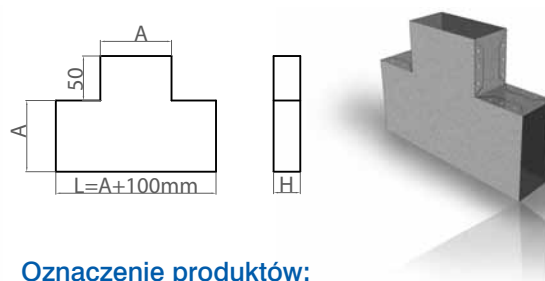

Oznaczenie produktów:

AWTR – 150x50/90

typ Wymiar A x H 90°

Trójkąt 120°

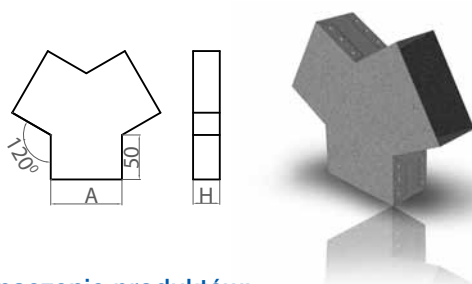

Oznaczenie produktów:

AWTR – 150x50/120

typ Wymiar A x H 120°

Czwórnik

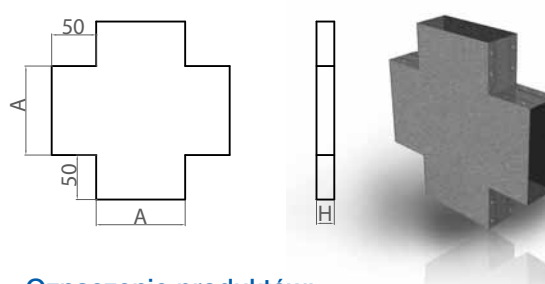

Oznaczenie produktów:

AWCZ – 150x50

typ Wymiar A x H

Przykład zamówienia:

AWTR – 150x50/90

Trójkąt 90° o przekroju 150x50 mm

Płaskie elementy systemu dystrybucji powietrza.

AWKSS AWRS AWW1 AWW2

Do płaskich systemów dystrybucji powietrza A.W. Klima można zamówić kratki wentylacyjne i kominkowe z ramkami montażowymi, przepustnice, czerpnie ścienna i terenowe.

Kolano ściana – strop

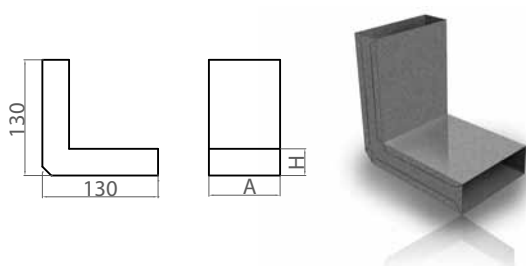

Oznaczenie produktów:

AWKSS – 150x50

typ Wymiar A x H

Redukcja symetryczna

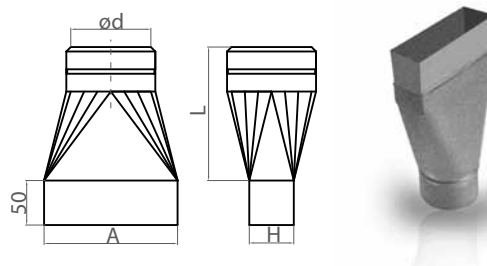

Oznaczenie produktów:

AWRS – 150x50 / Φ D

typ Wymiar A x H / wymiar Φ D

Φ D = 100 lub 110 lub 125 lub 150

Kształtka wylot 1

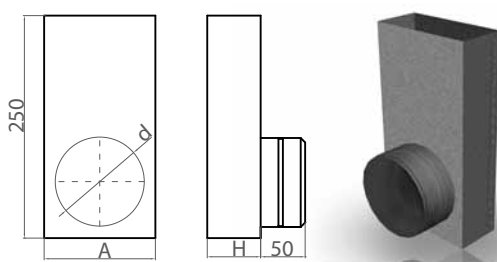

Oznaczenie produktów:

AWW1 – 150x50 / Φ D

typ Wymiar A x H / wymiar Φ D

Kształtka wylot 2

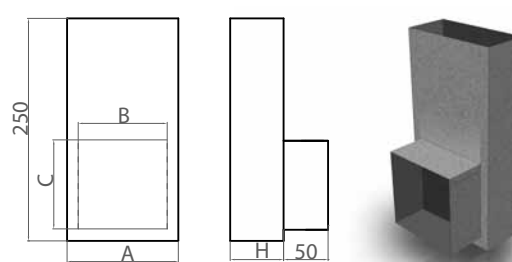

Oznaczenie produktów:

AWW2 – 150x50 / BxC

typ Wymiar A x H / wymiar kratki B x C

W standardowej ofercie BxC:
160x80, 160x160, 315x160

Przykład zamówienia:

AWW2 – 150x50/160x160

Kształtka o przekroju 150x50 mm
z wyjściem na kratkę 160x160 mm

Realizacje

A.W.Klima

A.W. Klima zastosowała elementy wentylacyjne własnej produkcji przy realizacji wielu inwestycji. Oto niektóre z nich:

Kryta pływalnia z zapleczem w Kościerzynie

Nowoczesny kompleks wyposażony w halę basenową z nieckami basenów: pływackiego, rekreacyjnego do nauki pływania oraz do nurkowania. Ośrodek dysponuje też salami treningowymi, rehabilitacji ruchowej oraz strefami odnowy biologicznej i saun. System wentylacji mechanicznej oparty na 7 centralach z odzyskiem ciepła, w tym zastosowano 2 centrale o wydajności 26 000 m³/h. Wykonano też system klimatyzacji pomieszczeń biurowych. Kanaly oraz pozostałe elementy wentylacyjne wyprodukowano w A.W. Klima ze stali kwasoodpornej.



Hotel „Bardo” w Koleczkowie

System wentylacji mechanicznej obejmuje pomieszczenia restauracji, kawiarni, sal wielofunkcyjnych, pralni oraz kuchni wraz z pomieszczeniami zaplecza. Instalacja składa się z trzech central wentylacyjnych. Powietrze rozprowadzane jest kanałami prostokątnymi zakończonymi anemostatami. Dodatkowo, hotel wyposażony został w system klimatyzacji marki Daikin.



„Galeon” Produkcja jachtów i łodzi

Przedsiębiorstwo zajmujące się produkcją jachtów i łodzi. Celem instalacji jest usuwanie szkodliwych substancji powstających przy pracach produkcyjnych oraz zapewnienie prawidłowych warunków higienicznych. System oparty na centralach produkcji VBW Clima Engineering o wydajności 98000 m³/h.



A.W.Klima

Centrum Budowlane „Castorama” w Koninie

System wentylacji oparty został na 5 centralach wentylacyjnych dachowych o wydajności $V=18000-28000$ m³/h, wentylatorach dachowych i stanowiskowych odciągach spalin. Dodatkowo, pomieszczenia biurowe zostały schłodzone poprzez centralny układ klimatyzacyjny oraz klimatyzatory Split. Powietrze rozprowadzone zostało kanałami prostokątnymi i okrągłymi, zakończonymi nawiewnikami wirowymi.



Centrum handlowe „Kaszuby” w Wejherowie

Budynek usługowo-handlowy o łącznej powierzchni ok. 6500 m². Obiekt podzielony na trzy części - market spożywczy, część z boksami handlowymi wielobranżowymi oraz pomieszczenia zaplecza (szatnie, toalety). Ogrzewanie lub chłodzenie realizowane jest poprzez 4 centrale klimatyzacyjne wyposażone w pompy ciepła produkcji Clima Produkt o wydatkach $V = 15000$ m³/h każda. Powietrze rozprowadzane jest siecią izolowanych kanałów okrągłych „spiro” zakończonych anemostatami i dyszami dalekiego zasięgu.



Hotel Majewski Malbork

Nowoczesny hotel i centrum szkoleniowo konferencyjne w Malborku. Budynek hotelu to przedwojenne koszary wojskowe, które przez wiele lat pełniły rolę magazynów. Wykonano nowoczesny system wentylacji i klimatyzacji pokoi hotelowych, restauracji, kuchni, kregielni, siłowni i sali konferencyjnej.



Centrum biurowe Zarządu Morskiego Portu Gdynia

Nowoczesne Centrum biurowe w Gdyni. Instalacja wentylacji pomieszczeń biurowych i socjalnych, oparta na centralach wentylacyjnych wyposażonych w pompy ciepła .



Zespół mieszkalno usługowy „Horyzont”

Horyzont stanowią trzy wysokie budynki, które znajdują się na Gdańskim Przymorzu. O niepowtarzalnym charakterze tej inwestycji stanowi nowoczesna architektura i kolorystyka, a także sposób zaprojektowania apartamentów, z których rozciąga się piękny widok na morze i miasto. A.W. Klima wykonała system wentylacji mechanicznej garaży podziemnych, pomieszczeń usługowo- biurowych oraz mieszkań.



Drukarnia „Cezar” w Białymstoku

Nowo wzniesiony obiekt o bardzo nowoczesnej technologii produkcji - wyposażony w system wentylacji mechanicznej nawiewno-wywiewnej w systemie kanałowym. Kanały wykonano z blachy powlekanej uwzględniającej kolorystycznie wystrój hali. Powietrze przygotowywane jest w zakresie filtracji, ogrzewania i przetłaczania w dwóch centralach nawiewno-wywiewnych produkcji VBW Clima Engineering. System jest w pełni zautomatyzowany. Pomieszczenia laboratoriów drukarni wyposażone są w układy klimatyzacyjne na bazie urządzeń Daikin.



www.awklima.com.pl



A.W. Klima

ul. Sobieskiego 41

84-230 Rumia

tel./fax: + 48 58 624 06 76

e-mail: awklima@awklima.com.pl

www.awklima.com.pl

